

# REMINGTON®

Para el manual digital, visite [www.Remingtonlatam.com](http://www.Remingtonlatam.com)

## Guía de utilización y cuidados

Modelo: CI21AV

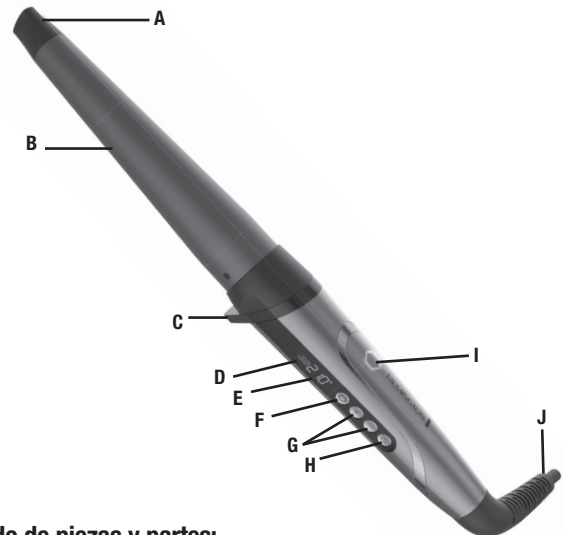

### Listado de piezas y partes:

- A. Punta fría
- B. Cilindro de cerámica con diamante
- C. Soporte
- D. Perfil de usuario StyleAdapt™
- E. Pantalla digital de temperatura
- F. Botón de encendido/apagado para sensor StyleAdapt™
- G. Controles +/- de temperatura
- H. Botón de encendido/apagado
- I. Indicador modo StyleAdapt™
- J. Cable giratorio
- K. Funda protectora 2 en 1: de almacenamiento y soporte (sin mostrar)
- L. Guante resistente al calor (sin mostrar)

SKU: CI21AV(110)F

## INSTRUCCIONES IMPORTANTES PARA EL CUIDADO

Cuando se usan electromésticos, en especial cuando hay niños presentes, se deben tomar en cuenta precauciones básicas, incluyendo las siguientes:

### LEA TODAS LAS INSTRUCCIONES ANTES DE USAR. MANTENGA ALEJADO DEL AGUA. PELIGRO

Para reducir el riesgo de descarga eléctrica:

- Siempre desenchufar este artefacto de la toma de electricidad inmediatamente después de ser usado.
- No usar durante el baño o dentro de la ducha.
- No colocar o almacenar este aparato donde se pueda caer en una bañera o lavamanos.
- No colocar o hacer caer dentro del agua u otro líquido.
- No tomar un artefacto que haya caído dentro del agua. Desenchúfelo inmediatamente.
- Desenchufe este aparato antes de limpiarlo.

### ADVERTENCIA

Para reducir el riesgo de quemaduras, fuego, descargas eléctricas o daños a personas:

- Este artefacto no está diseñado para ser usado por niños, personas con incapacidad sensorial o mental, o que no tengan experiencia, a menos que se les supervise o capacite sobre el uso del producto por una persona responsable de su seguridad.
  - Los niños deben ser supervisados para asegurar que no jueguen con el artefacto.
  - Use este artefacto sólo bajo el propósito descrito en este manual. No use aditamentos no recomendados por Remington.
  - Nunca opere este aparato si:
    - El cable o el enchufe está dañado.
    - Se ha caído
    - Le ha ingresado agua
    - Se ha estropeado, roto o no funciona correctamente
    - En cualquiera de estos casos lleve inmediatamente el aparato al centro de reparaciones.
- Nota:** Si el cable de alimentación está dañado este debe ser reemplazado por personal o un servicio técnico autorizado en Latinoamérica.

- Mantenga el cable de electricidad fuera de superficies calientes.
- No enrolle el cable alrededor del aparato.
- Nunca lo use cuando duerma.
- Nunca tire o inserte ningún objeto dentro de las aberturas del aparato.
- No operar donde se usan aerosoles o se administra oxígeno.
- No conectar a una extensión eléctrica.

- Peligro de quemaduras. Mantenga el aparato fuera del alcance de los niños pequeños, especialmente durante el uso y enfrielo.
- Cuando el aparato se utiliza en un baño, desenchúfelo después de usarlo, ya que la proximidad del agua representa un peligro incluso cuando el aparato está apagado.
- El rizador está caliente cuando está en uso. No deje que los ojos o la piel toquen la superficie caliente.
- No coloque la unidad directamente sobre cualquier superficie cuando esté caliente o enchufada. Use el reposo que se provee.



**CUIDADO:** No usar este aparato cerca de bañeras, duchas ó otros recipientes con agua.

### MANTENER FUERA DEL ALCANCE DE LOS NIÑOS

Gracias por comprar este nuevo producto Remington®. Antes de usarlo, lea cuidadosamente las instrucciones y guárdelas en un lugar seguro para futuras consultas.

### ¿Cómo usar?

#### Modo de Uso

- El cabello deberá estar limpio, seco, o casi seco y desenredado antes de usar el rizador. (Se pueden utilizar en cualquier momento para efectuar pequeños retoques).
- Apoye el rizador en su soporte en una superficie plana y lisa. Conéctelo a una fuente de alimentación.
  - Para protección adicional, use un spray

- Siempre almacene este electrodoméstico en un área libre de humedad. No lo almacene en temperaturas superiores a 60 °C.
- No enchufe o desenchufe este artefacto con las manos mojadas.
- Para protección adicional, se debe incorporar en la instalación eléctrica un dispositivo de corriente residual (disyuntor) con una corriente de corte residual que no exceda los 30mA. Para mayor información consulte a un instalador especializado (Argentina/Chile)

- Cuando esté listo para usar, el rizador emitirá tres sonidos.
- **Características Botón “+/-” Modo Manual**
  - Presione el botón “+” para aumentar la temperatura.
  - Presione el botón “-” para disminuir la temperatura.

#### Modo StyleAdapt™

- Cuando lo encienda por primera vez, su rizador estará en el modo StyleAdapt™ 1. El indicador StyleAdapt™ se iluminará completamente y StyleAdapt™ 1 se mostrará en la pantalla.
- Trabajando en una sección a la vez, sostenga el mango con la punta fría hacia abajo y envuelva una sección de cabello alrededor del barril.

**IMPORTANTE:** Al envolver, asegúrese de que el cabello esté envuelto alrededor del sensor StyleAdapt™

- Espere de 10 a 20 segundos para que se forme el rizo.
- Desenrolle el cabello para soltar el rizo.
- Repita esto alrededor de la cabeza para crear tantos rizos como desee.

Consejo: deje que los rizos se enfríen antes de peinarlos y cepillarlos; esto ayudará a prolongar los rizos

- Después de peinar cada sección, el indicador StyleAdapt™ podría girar (fig.B) indicando que su rizador está aprendiendo sobre su cabello y ajustando la temperatura del barril a un calor personalizado para usted.
- Si está compartiendo su rizador seleccione el modo StyleAdapt™ 2. Esto asegura que cuando alguien más utilice el rizador no cambie lo que ha aprendido sobre su cabello. Para seleccionar, presione el botón hasta que StyleAdapt™ 2 se muestre en la

pantalla.  
**NOTA:** Si el indicador gira cuando el rizador no está en uso, significa que el modo StyleAdapt™ está activado.

#### Modo Manual

- Para anular el modo StyleAdapt™ y usarlo como un rizador estándar, presione el botón varias veces hasta que la pantalla muestre la temperatura (por ejemplo, 160 °C) y el indicador StyleAdapt™ se apague. Tenga en cuenta que en el modo manual, su rizador ya no aprenderá sobre su cabello ni adaptará el calor.
- Seleccione la temperatura adecuada para su tipo de cabello usando los controles de temperatura “+” y “-” en el costado del producto. Comience a peinar primero a temperaturas más bajas.
- El botón “+” aumentará la temperatura y el botón “-” disminuirá la temperatura.

**Precaución: las temperaturas más altas solo deben ser utilizadas por estilistas experimentados**

- Trabajando en una sección a la vez, sostenga el mango con la punta fría hacia abajo y envuelva una sección de cabello alrededor del barril.
- Espere unos 10-20 segundos para que se forme el rizo.
- Desenrolle el cabello y suelte el rizo.
- Repita esto alrededor de la cabeza para crear tantos rizos como desee.
- Para reactivar el modo StyleAdapt™, presione el botón hasta que se muestre StyleAdapt™ 1 en la pantalla y se ilumine el indicador StyleAdapt™. La rizador ahora aprenderá sobre su cabello y adaptará nuevamente al calor de manera automática.
- Después del uso, mantenga presionado el botón de apagado durante dos segundos para apagar y luego desenchufe el aparato.

**Función de bloqueo de temperatura**  
■ Activación: Mantenga presionado el botón “-” durante aproximadamente 2 segundos para bloquear, todas los botones se bloquearán y la pantalla LCD mostrará el símbolo de bloqueo.

- Liberación: Mantenga presionado el botón “-” durante aproximadamente 2 segundos para desbloquear, todas los botones se desbloquearán y el símbolo de candado desaparecerá.

#### Función de memoria

- Cada vez que use su rizador, se reiniciará automáticamente en la última configuración utilizada.

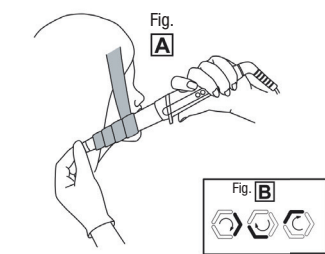

### Cómo utilizar el rizador para obtener resultados profesionales

Este rizador ha sido diseñado para ser usado bajo distintas condiciones, permitiendo alcanzar altas temperatura para el ondulado de cabello muy grueso, difícil de rizar y bajas temperaturas para cabellos extra finos, dañados o secos y una amplia gama de temperaturas intermedias para todas las texturas y espesores normales.

**ENSAYE EN UNA SECCIÓN PEQUEÑA DEL CABELLO ANTES DE USAR. A CONTINUACIÓN, AJUSTE LA TEMPERATURA DEPENDIENDO DEL TIPO DE CABELLO.**

1. Comience dividiendo el cabello en secciones de aproximadamente, 2 cm de profundo y 5 cm de ancho.
2. Mantenga la sección desenredada, peinándola mientras sostiene los extremos con la otra mano, manteniéndolos tensos.
3. Tomando una sección a la vez, coloque la punta del cabello en el cilindro.
4. Tome la zona de seguridad con la otra mano y será más fácil enrollar el cabello.
5. Mantenga la sección del cabello tensa mientras la envuelve alrededor del cilindro. Enrolle el cabello en dirección al cuero cabelludo tan cerca como desee sin tocarlo con el cilindro caliente.
6. Mantenga la posición por 20 segundos si desea un rizo bien definido o si el cabello es difícil de rizar. Manténgalo por menos tiempo si el cabello es fácil de rizar o si desea rizos sueltos o sólo ondas.
7. Cuando termine y todos los rizos se hayan enfriado, cepille y peine el cabello suavemente dándole el estilo deseado.

**Para Crear Ondas,** deberá enrollar el cabello comenzando desde arriba hasta abajo, considerando el lado de la barra que es más gruesa del rizador como la parte superior. Utilice una temperatura media y menos tiempo para que los rizos queden más sueltos y con efecto de ondas de agua.

**Para Crear Rizos,** deberá envolver el cabello desde arriba hasta abajo, comenzando con la zona inferior y mas delgada del rizador. Aumentar un poco más la temperatura y el tiempo por cada sección de cabello para que los rizos queden marcados.

**Para Dar Cuerpo y Volumen,** enrolle el cabello sin tensar alrededor del barril. Una vez que haya creado los rizos por todo el cabello permita que el mismo se enfríe y luego cepíllelo.

### Limpieza y mantenimiento

#### Información Importante

- Dadas las altas temperaturas que puede alcanzar el rizador, extreme las precauciones al usarlo.
- Mientras se calienta y se enfría, coloque la unidad sobre una superficie suave y resistente al calor. Sujete la unidad únicamente por el extremo del mango.
- Éste es un producto de alto rendimiento, evite el uso frecuente para no dañar el cabello.
- Recuerde que es posible que el uso habitual de productos de acondicionamiento del cabello deteriore el recubrimiento.
- No arañar la superficie: puede reducirse la eficacia del recubrimiento.

#### Mantenimiento

Asegúrese de que el aparato esté desenchufado y frío. Para mantener la efectividad del producto, límpielo con un paño húmedo después de usarlo. No utilice líquidos de limpieza abrasivos, ya que podrían producirse daños.

#### Almacenamiento

Cuando no use la unidad, desenchúfela. Permita que se enfríe y guárdela fuera del alcance de los niños en un lugar seguro y seco.

### Garantía - Ver folleto separado

® Marca registrada y TM marca comercial por Spectrum Brands, Inc.

© 2021 Spectrum Brands, Inc. Todos los Derechos Reservados.  
07/21 Job#28618-01 **T22-7002160-A**

Spectrum Brands, Inc. Middleton, WI 53562

**Diseñado en USA  
HECHO EN CHINA**

Características eléctricas:  
CI21AV  
120V~ 60Hz 56W

Esta garantía no será válida cuando sea contraria a las leyes de los Estados Unidos y otras leyes aplicables, o donde la garantía esté prohibida bajo cualquier sanción económica, leyes de control de exportaciones, embargos u otras medidas comerciales restrictivas impuestas por los Estados Unidos u otras jurisdicciones aplicables. Esto incluye, sin limitación, cualquier reclamo de garantía que implique a partes de, o de otra manera ubicadas en, Cuba, Irán, Corea del Norte, Siria o la disputada región de Crimea.

# REMINGTON®

For digital manual, visit [www.www.Remingtonlatam.com](http://www.www.Remingtonlatam.com)

## Use and Care Guide

Model: CI21AV

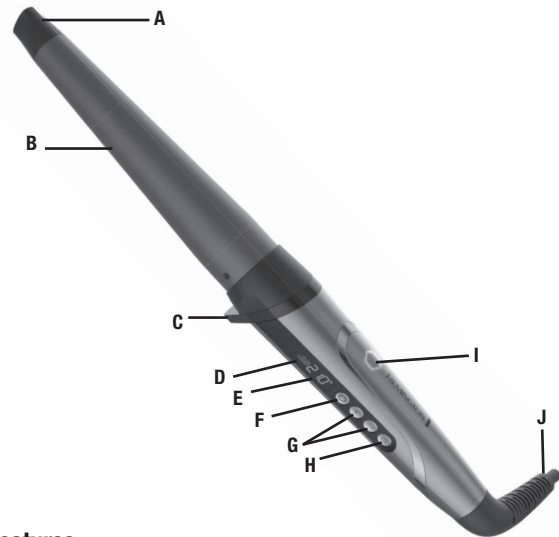

### Key Features:

- A. Cool tip
- B. Ceramic with diamond barrel
- C. Stand
- D. StyleAdapt™ indicator
- E. Temperature display
- F. StyleAdapt™ On/Off button
- G. Temperature +/- buttons
- H. On/Off button
- I. Heat sensor On/Off indicator light
- J. Swivel cord

SKU: CI21AV(110)F

## IMPORTANT SAFETY INSTRUCTIONS

When using electrical appliances, especially when children are present, basic safety precautions should always be followed, including the following:

### READ ALL INSTRUCTIONS BEFORE USING.

### KEEP AWAY FROM WATER.

### DANGER

As with most electrical appliances, electrical parts are electrically live even when switch is off. To reduce the risk of death by electric shock:

- Always unplug this appliance from the electrical outlet immediately after using.
- Do not use while bathing or in the shower.
- Do not place or store this appliance where it can fall or be pulled into a tub or sink.
- Do not place or drop into water or other liquid.
- Do not reach for an appliance that has fallen into water. Unplug it immediately.
- Unplug this appliance before cleaning it.

## WARNING

To reduce the risk of burns, fire, electric shock or injury to persons:

- An appliance should never be left unattended when it is plugged in.
- This appliance is not intended for use by people (including children) with reduced physical, sensory or mental capabilities, or lack of experience and knowledge, unless they have been given supervision or instruction concerning use of the appliance by a person responsible for their safety.
- Children should be supervised to ensure they do not play with the appliance.
- Use this appliance only for its intended use as described in this manual. Do not use attachments not recommended by manufacturer.
- Never operate this appliance if it has a damaged cord or plug, if it is not working properly, if it has been dropped or damaged, or if it has been dropped into water. Return the appliance to a service center for examination and repair.
- Keep the cord away from the heated surfaces. Do not wrap the cord around the appliance.
- Never use while sleeping.
- Never drop or insert any object into any of the appliance's openings.

- Do not use outdoors or operate where aerosol (spray) products are being used, or where oxygen is being administered.
- Do not use an extension cord.
- This appliance is hot when in use. Do not let eyes or bare skin touch heated surfaces.
- Do not place the heated unit directly on any surface while it is hot or plugged in. Use the stand provided.
- Always store this appliance and cord in a moisture-free area. Do not store it in temperatures exceeding 140°F (60°C).



CAUTION: This product is not suitable for use in bath or shower.

### KEEP AWAY FROM CHILDREN

## SAVE THESE INSTRUCTIONS

Thank you for purchasing this Remington® Curling Wand. Please carefully read the instructions contained in this booklet, and keep them in a safe place for future reference.

### How to Use

#### How to Use

Hair should be clean, dry, or nearly dry, and free of tangles before using. (This iron can also be used for quick touch-ups any time.)

- Rest the iron on its stand on a smooth, flat surface. Plug it in for connection to a power supply.

- This appliance is for household use only.
- Do not plug or unplug this appliance when your hands are wet.
- If the supply cord is damaged, it must be replaced by the manufacturer, its service agent or similarly qualified persons in order to avoid a hazard.
- For additional protection the installation of a residual current device (RDC) with a rated residual operating current not exceeding 30mA is advisable. Ask an electrician for advice (Chile/Argentina).

- Press the on button to switch on.
- When it is ready to use, your styler will beep three times.
- **Manual Mode +/- Button Features**
  - Press "+" button to increase temperature
  - Press "-" button to decrease temperature

#### StyleAdapt™ Mode

- When first switched on your styler will be in StyleAdapt™ mode 1. The StyleAdapt™ indicator will be fully lit up and StyleAdapt™ 1 will be shown on the display.
- Working on one section at a time, hold the handle with the cool tip facing down and wrap a section of hair around the barrel.

■ **IMPORTANT: When wrapping ensure that hair is wrapped around the StyleAdapt sensor**

- Wait 10-20 seconds for your curl to form.
- Unwind the hair to release the curl.
- Repeat this around the head to create as many curls as desired.

Tip: let the curls cool before styling and brushing; this will help to prolong the curls

- After styling each section, the StyleAdapt™ indicator may spin (fig. B) indicating that your styler is learning about your hair and adjusting the barrel temperature to a heat that is personalised to you. The temperature changes are not shown on the display but happen quickly and automatically during styling.

- If you are sharing your styler select StyleAdapt mode 2. This ensures that when the styler is used by someone else, it doesn't change what it has

learned about your hair. To select, press the  button until StyleAdapt™ 2 is shown on the display

**NOTE: If the indicator spins when your styler is not in use this just means that StyleAdapt™ Mode is on.**

#### Manual Mode

- To override the StyleAdapt™ mode and use as a standard styler, press the  button several times until the display shows the temperature (e.g. 160°C) and the StyleAdapt™ indicator goes off. Note that in manual mode, your styler will no longer be learning about your hair and adapting the heat.

- Select the appropriate temperature for your hair type using the "+" and "-" temperature controls on the side of the product. Start styling on lower temperatures first.
- The "+" button will increase the temperature and the "-" button will decrease the temperature.

**Caution: the hottest temperatures should only be used by experienced stylists**

- Working on one section at a time, hold the handle with the cool tip facing down and wrap a section of hair around the barrel.
- Wait about 10-20 seconds for the curl to form.
- Unwind the hair and release the curl.
- Repeat this around the head to create as many curls as desired.

- To re-activate StyleAdapt™ mode press the  button until StyleAdapt™ 1 is shown on the display and the StyleAdapt™ indicator is illuminated. Your styler will now be learning about your hair and adapting the heat again.

- After use, press and hold the off button for two seconds to turn off then unplug the appliance.

#### Temperature Lock Function

- Activating: Press and hold "-" Button for about 2 seconds to lock the key, all the keys will be locked and LCD displays the lock symbol.
- Releasing: Press and hold "-" Button for about 2 seconds to unlock the key, all the keys will be unlocked and the lock symbol will disappear.

#### Memory Function

- Each time you use your styler it will automatically set itself to the last setting used.

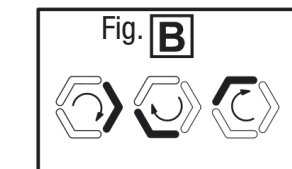
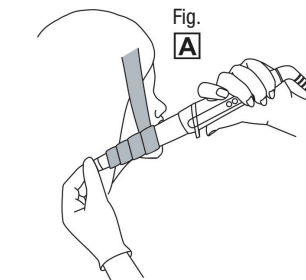

### How to Use Your Curling Wand to get Professional Results

This unique wand has been designed with multiple temperature settings, providing very high heat settings for curling very coarse, thick, hard-to-curl hair; very low heat settings for curling extra fine, damaged or dry hair; and a full range of heat settings in between for all normal textures and thicknesses of hair.

**TEST A SMALL SECTION OF HAIR BEFORE USING; THEN ADJUST TEMPERATURE DEPENDING ON HAIR TYPE.**

1. Start by dividing hair into sections not more than 1 inch deep and 2 inches wide.
2. Keep the section smooth by brushing or combing through it while holding the ends taut with the other hand.
3. Grasp the safety tip with the other hand, and it will be easy to roll hair.
4. Keep the section of hair taut as you wind it around the hot barrel. Wind the curl toward the scalp as far as you wish to go without touching scalp with the hot barrel.
5. Hold the curl in place for up to 20 seconds for tight curls or if hair is hard to curl, or if you want loose curls or just waves.
6. When completely finished, and all curls have cooled thoroughly, gently brush and comb hair into the style desired.

**For a Flip,** wind hair around wand starting from the roots, considering the thickest part of the barrel as superior. For waves, use medium temperature and leave hair curled in barrel for less timing.

**For a Curl,** Start winding hair closest to the root around the thinnest portion of the wand. Increase temperature and leave hair curled for longer period of time for each section for tighter curls.

**For Volume and Body,** curl hair around the wand without tightening it. Once finishing curling hair, brush after letting it cool.

## Cleaning & Maintenance

### Cleaning

- To clean the unit, be sure the unit is cool and unplugged. Wipe the handle and barrel with a damp cloth. No other maintenance is necessary.
- Do not attempt to repair the appliance yourself.

**Note:** This appliance has no user servicable parts.

### Storage

Unplug the unit whenever it is not in use. Allow it to cool, then store it out of reach of children in a safe, dry location.

Never wrap the cord around the appliance. This will cause the cord to wear prematurely and break, thus voiding the warranty. Handle the cord carefully and avoid jerking, twisting, or straining it, especially at plug connections.

## Warranty - See insert

© Registered Trademark and TM Trademark of Spectrum Brands, Inc.

© 2021 Spectrum Brands, Inc. All Rights Reserved.  
07/21 Job#28618-01 T22-7002160-A

Spectrum Brands, Inc.  
Middleton, WI 53562

**Designed in USA  
MADE IN CHINA**

Electrical Characteristics:

CI21AV  
120V~ 60Hz 56W

**This warranty shall not be valid where it is contrary to U.S. and other applicable laws, or where the warranty would be prohibited under any economic sanctions, export control laws, embargos, or other restrictive trade measures enforced by the United States or other applicable jurisdictions. This includes, without limitation, any warranty claims implicating parties from, or otherwise located in, Cuba, Iran, North Korea, Syria or the disputed Crimea region.**